

輸出電壓特性

f = 60Hz

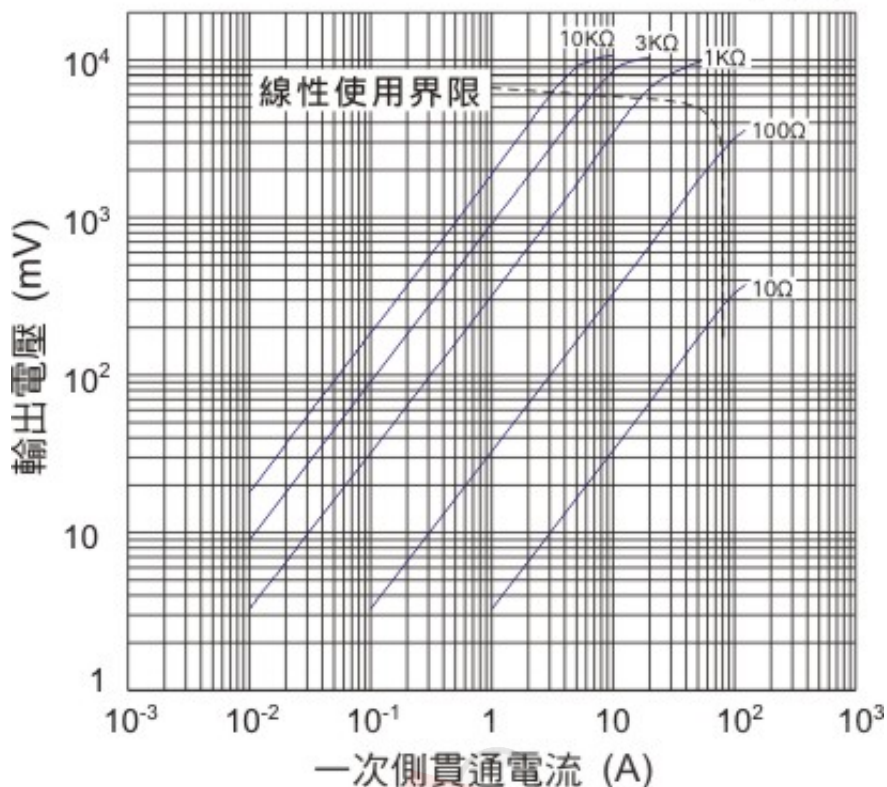

規格

ic Shopping
www.icshop.com.tw

型式	SCT-10
適用電流範圍	10mA ~ 80Arms (50/60Hz); $R_L \leq 10 \Omega$
準確度	CLASS 1.0 ; $R_L \leq 10 \Omega$
最大容許電流	120Arms連續
輸出電壓特性	請參照特性圖
二次線圈圈數	3000 ± 2圈 (附10.2V抑制保護元件)
二次線圈電阻	350 Ω ± 30 Ω (at 25°C)
構造	尼龍外殼簡易閉鎖型
難燃性等級	94V0
輸出導線	300/700/1000/1500/2500mm (可依客戶需求增減)
耐電壓	AC 1000V / 1分鐘 (鐵芯與輸出導線間)
絕緣電阻	DC 500V / 100 MΩ以上 (鐵芯與輸出導線間)
重量	約 41 g
使用溫度	-20 ~ 50°C
儲存溫度	-30 ~ 90°C

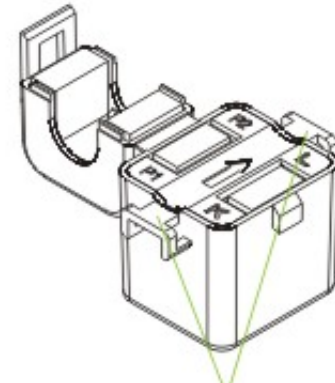
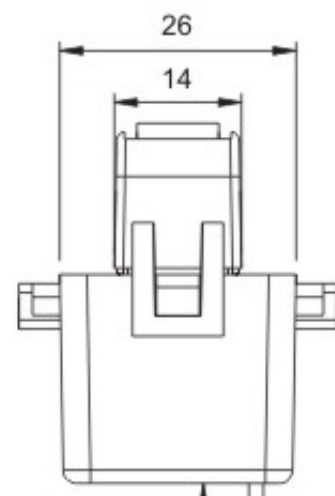
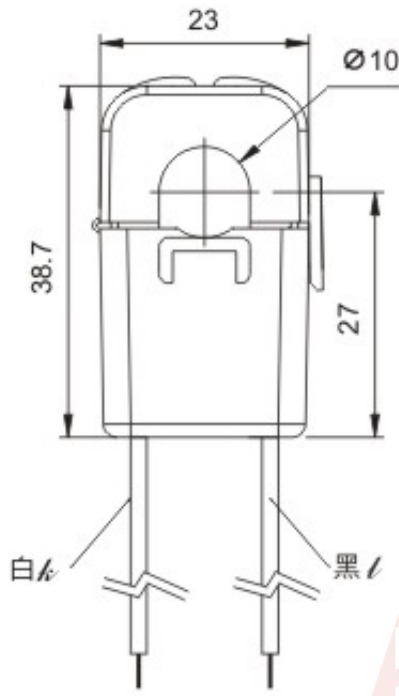
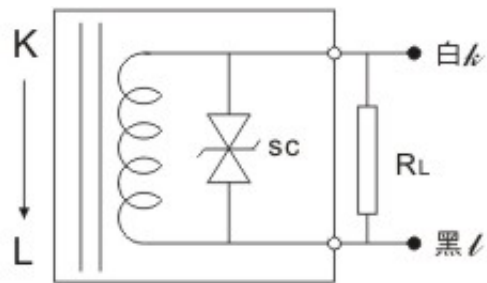
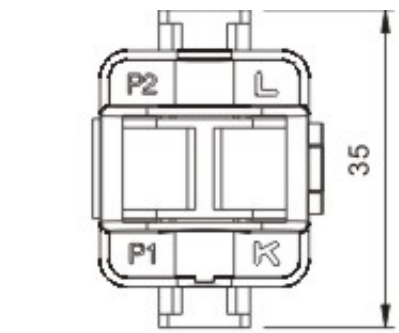

束線孔

A=300/700/1000/1500/2500mm
(可依客戶需求增減)

